

# IKRA

## IEG 2500

### ELEKTRİK MOTORLU DAL ÖĞÜTME MAKİNASI



CE

**Kullanıcı El Kitabı** - Kullanmadan önce Kullanıcı El Kitabını okuyunuz!

**TÜRKİYE DİSTRİBÜTÖRÜ**

**ZİMAŞ ZİRAAT MAKİNALARI SANAYİ VE TİCARET A.Ş.**



**zimas**

Ziraat Makinaları Sanayi ve Ticaret A.Ş.

1202/1 Sokak No: 101/G 35170 Yenişehir - İZMİR / TÜRKİYE

Tel: +90 232 458 05 86 Fax: +90 232 457 26 97

info@zimasziraat.com

•

www.zimasziraat.com.tr

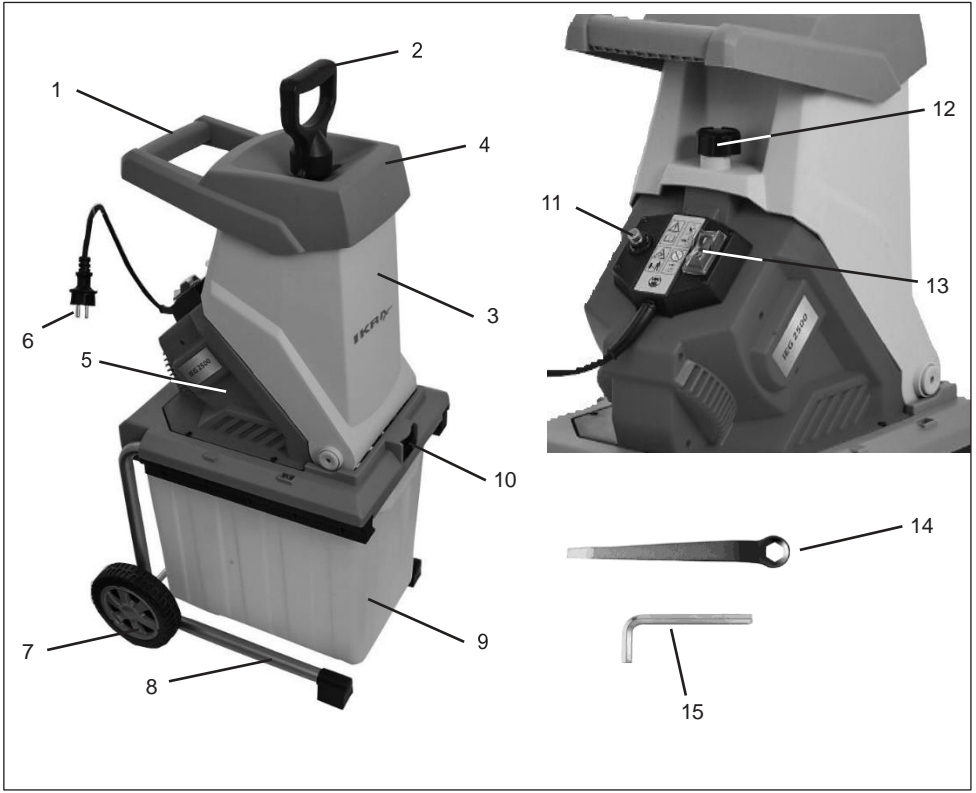

### **Parçaların İsimleri:**

- |                          |                             |
|--------------------------|-----------------------------|
| 1 Tutamak                | 9 Toplama Kutusu            |
| 2 İtici aparat           | 10 Emniyet Mandalı          |
| 3 Dal Öğütücü Gövdesi    | 11 Yeniden Başlatma Düğmesi |
| 4 Besleme Hunisi         | 12 Tespit Düğmesi           |
| 5 Motor Kapağı           | 13 Açma-Kapama Düğmesi      |
| 6 Fişli Elektrik Kablosu | 14 Bijon Anahtarı           |
| 7 Tekerlek               | 15 Allen Anahtarı           |
| 8 Tekerlek Destek Ayağı  |                             |

# Elektirik Motorlu Dal Öğütücü

<b>Parçaların isimleri</b>	4
<b>1. Kullanım Amacı</b>	4
<b>2. Paket İçeriği</b>	4
<b>3. Sembollerin Açıklaması</b>	4
<b>4. Elektrikli Aletler İçin Genel Güvenlik Kuralları</b>	4
4.1 İşyerinde Güvenlik	
4.2 Elektrik Güvenliği	
4.3 Kişisel Güvenlik	
4.4 Elektrikli Aletlerin Kullanılması ve Taşınması	
4.5 Servis	
<b>5. Elektrikli Dal Öğütücü için Güvenlik Talimatları</b>	6
5.1 Hazırlık	
5.2 Kullanım	
5.3 Bakım ve Saklama	
5.4 Toplama Hazneli Cihazlar için Ek Güvenlik Talimatları	
<b>6. Kullanma Talimatları</b>	8
6.1 Dal Öğütücü Montajı	
6.2 Toplama Kutusu	
<b>7. Makinanın Kullanımı</b>	8
7.1 Açma/Kapama anahtarı	
7.2 Aşırı Yüklemede Makinanın Korunması	
7.3 Makinanın Sökülmesi	
7.4 Kullanıcı Talimatları	
<b>8. Temizlik ve Bakım</b>	9
8.1 Bıçakların Değiştirilmesi	
<b>9. Saklama</b>	9
<b>10. Tamir</b>	10
<b>11. Atıkların Bertarafı ve Çevreyi Koruma</b>	10
<b>12. Yedek Parça</b>	10
<b>13. Teknik Bilgi</b>	10
<b>14. Garanti</b>	10
<b>15. AT Uygunluk Beyanı</b>	11
<b>16. Sorun Giderme</b>	11
<b>17. Yetkili Servisler</b>	12

## 1. Kullanım Amacı

Bu makina sadece kişisel kullanım içindir, Profesyonel amaçlar için kullanılamaz. Makina, kuru bitki artıkları, ince dal ve çubuk gibi organik malzemeleri öğütmek için tasarlanmıştır. Makina ticari amaçlı uygulamalarda kullanılamaz. Bu belirtilen kullanıma uygun olmayan her türlü kullanım yanlış kullanım olarak değerlendirilir. Bu durum kaza ve yaralanmalara sebebiyet verebilir.

**Bu durum yaralanmalara sebep olabilir.**



**UYARI! Kendi güvenliğiniz için, makineyi kullanmadan önce bu el kitabını ve kullanıcı talimatlarını okuyunuz. Eğer makineyi bir başkasına vererseniz, bu el kitabını da mutlaka veriniz.**

## 2. Paket İçeriği

- Ambalaj malzemesini çıkartın.
- Paketleme ve/veya taşıma amaçlı muhafazaları çıkartın (eğer mevcut ise)
- Teslimatın tam olarak yapıldığından emin olun.
- Nakliye sırasında hasar olup olmadığını kontrol etmek için makineyi ve tüm ekipmanlarını çıkartınız.
- Eğer mümkünse, ambalajları garanti süresi sonuna kadar muhafaza edin. Bu süre dolduktan sonra ambalajları çevre dostu evsel atık alanına atınız.



**UYARI! Paketleme malzemeleri oyuncak değildir! Naylon poşetleri çocukların ulaşabileceği yerlerden uzak tutunuz. Boğulma tehlikesi vardır.**

<b>Makina İçeriği</b>	2 x Tırtıllı Rondela
2x Tekerlek	2 x Rondela
2x Jant Kapağı	2 x Somun
Toplama kutusu	Somun anahtarı
Aks (Mil)	Düz İtme Kolu



**Eğer parçalar kayıp yada arızalı ise, satıcınız ile temasa geçin.**

## 3. Sembollerin Açıklaması



**DİKKAT!** Çevresel koruma! Bu makine genel evsel atıklarla birlikte atılmamalı. Sadece bu amaçla uygun toplama noktalarına bırakın.



Uyarı / Tehlike!



Dikkatli kullanmak için bu talimatları okuyunuz.



Dikkat!  
Dönen Elektrikli Alet!



Uyarı! Makine çalışırken ellerinizi veya ayaklarınızı kapağın altına koymayınız.



İzleyenleri uzakta tutunuz.



Uyarı!  
Fırlayan cisim olabilir.



Makineyi nemli havalarda kullanmayın ve kuru ortamda muhafaza edin.



Makineyi taşımadan veya herhangi bir bakım yapmadan önce fişini prizden çekiniz.



Makinenin kablosu zarar görmüş ise, derhal elektrik bağlantısını kesip, yenisi ile değiştirin.



Makineyi kullanırken göz ve kulak koruyucu ekipman kullanınız.



CE etiketi makinenin Avrupa Birliği direktiflerine uygun olduğunu gösterir.



Koruma Sınıfı II



Garanti edilen gürültü seviyesi  
LWA 111 dB(A)

## 4. Elektrikli Aletler İçin Genel Güvenlik Bilgisi

Uyarı! Güvenlik ve güvenikle ilgili olan tüm talimatları okuyun! Güvenlik ile ilgili bilgilerin dikkate alınmaması veya önemsenmemesi elektrik çarpması, yanık, ve/veya ağır yaralanmalara sebep olabilir. Güvenlik bilgilendirmelerini ve talimatlarını daha sonra da kullanmak üzere muhafaza ediniz. Güvenlik bilgilendirmeleri ve talimatlarında "elektrikli alet" olarak geçen tanımlama, hem güç kaynağına bağlı (kablolu olarak) hem de (güç kaynağına bağlı olmadan çalışan) akülü araç, gereç, makine ve ekipmanlar için geçerlidir.

### 4.1 Çalışma Alanı Güvenliği

- Çalışma alanınızın temiz, toplu ve iyi ışıklandırılmış olmasına dikkat edin. Düzensiz ve iyi aydınlatılmı olmayan çalışma alanlarında kaza ve yaralanmalar olabilmektedir.
- Patlayıcı sıvı, gaz veya tozların bulunduğu ve patlama riskinin oluşabileceği ortamlarda makineyi kullanmayınız. Elektrikli cihazlar kıvılcım çıkartabilirler!
- Makineyi kullanırken çocukların ve diğer kişilerin uzakta olduğundan emin olun. Aksi taktirde makineyi kullanan kişinin dikkati dağılarak kazaya sebebiyet verebilir.

## 4.2 Elektrik Güvenliđi

- Makineyi alıřtırmadan nce voltajın olması gereken voltaj ile uyumlu olduđundan emin olunuz.
- Fiřin prize iyice oturmuř olmasına dikkat ediniz. Fiři hibir řekilde modifiye etmeyiniz. Topraklanmıř adaptr fiř veya bađlantıları kullanmayınız. zerinde oynama yapılmamıř / modifiye edilmemiř fiřleri ve prizleri kullanmak elektrik arpması riskini azaltmaktadır.
- Makinenin borular, ısıtıcılar, fırın ve buzdolapları gibi topraklanmıř yzeyler ile temas etmesine engel olunuz. Eđer vcudunuz toprakla temas halindeyse ise elektrik arpma riski yksektir.
- Makineyi genel olarak yađmur ve nemden koruyunuz. Makina iine su girdiđi takdirde elektrik arpması riskini arttırır.
- Makineyi tařımak veya fiři prizden ekmek iin kablosundan ekmeyin. Kabloyu ısı, yađ ve makinenin keskin ve kesici kşelerinden uzak tutunuz. Arızalı ve birbirine dolařmıř kablolar elektrik arpması riskini arttırmaktadır.
- Makineyi dıř ortamda kullanırken, dıř ortamda kullanıma uygun bir uzatma kablosu kullanınız. Dıř ortamda kullanılmaya elveriřli kablo kullanılması elektrik arpması riskini azaltmaktadır.
- Kaak akıma karřı kaak akım nleyici (RCD) kullanmanızı tavsiye ederiz. Kaak akım nleyici cihazlar, elektrik arpması riskini azaltmaktadır.

## 4.3 Kiřisel Gvenlik

- Elektrikli cihazlar ile alıřırken daima yaptığınız iřin bilincinde olarak ve ok dikkatli alıřınız. Makineyi yorgun olduđunuzda veya ila ya da alkln etkisi altındayken kullanmayınız. Elektrikli cihazlar ile alıřırken bir anlık bile dikkat kaybı ciddi yaralanmalara neden olmaktadır.
- Her zaman koruyucu ekipman ve gzlerinizi korumak iin de koruyucu kask veya gzlk kullanınız. Kullanılan makineye gre (toz maskesi, kaydırmayan koruyucu iř ayakkabısı, baret, eldiven, kulaklık...vb) koruyucu ekipman kullanmak yaralanma riskini azaltmaktadır.
- Makinenin bilinsiz olarak kullanılmasına engel olunuz. alıřtırmak zere fiři prize takmadan nce veya tařımadan ve makineyi kaldırmadan nce makinenin kapalı olduđundan kesinlikle emin olunuz.

- Makineyi tařırken parmađınızın ama kapama dđmesi zerinde olması istemeden "KAPALI" konumdaki dđme "AIK" konuma gelebilir. Bu durum ciddi kazalara sebep olabilir.
- Makineyi ayarlamak.vb. nedenlerle kullandığınız ara gereli makineyi alıřtırmadan nce makineden uzaklařtırınız. Makinenin veya dnen paraların iinde kalan herhangi bir el aleti yaralanmalara sebep olur.
- Duruřunuza dikkat edin ve dengesiz, tuhaf duruřlardan kaınınız. Makineyi kullanırken ayađınızın yere sađlam bastıđından emin olunuz. Bu sizin, beklenmedik bir durum karřısında makineyi dzgn kumanda edebilmenizi sađlayacaktır.
- Uygun giysiler giyiniz. Bol giysiler veya mcevher takmayınız. Saınızı, giysilerinizi ve eldivenlerinizi makinenin hareketli paralarından uzak tutunuz. Bol giysiler, mcevherat veya uzun salar, hareket eden paralara dolanma riski nedeniyle tehlikelidir.
- Eđer toz ekme / toplama niteleri var ise makineye bađlı olduđundan ve dzgn alıřtıđından emin olunuz. Bu ekipmanı kullanmak toz nedeni ile oluřabilecek riskleri azaltır.

## 4.4 Makinenin kullanımı ve Tařınması

- Makineyi ařırı derecede yormayınız. Her seferinde yaptığınız iře uygun makine kullanınız. Yaptığınız iře uygun ve dođru cihaz ve ekipman kullanmak hem yaptığınız iřin verimliliđi hem de gvenliđinizin aısından nem tařır.
- Makinenin ama-kapama anahtarları arızalı ise kullanmayınız. Dođru řekilde aılıp kapatılmayan makineler potansiyel tehlike kaynađıdır ve tamir edilmelidirler.
- Makine zerinde herhangi bir ayar alıřması, aksesuar deđiřikliđi yapmadan veya makineyi bařka bir yere tařımak iin kaldırmadan nce, fiřini prizden ekiniz ve g kaynađı ile iletiřimini kesiniz. Bylece makinenin istemsizce alıřarak neden olacađı herhangi bir tehlikeden korunmuř olursunuz.
- Makineyi ocukların ulařamayacađı bir yerde saklayınız. Makineyi kullanmayı bilmeyen ve bu talimatları bilmeyen kiřilerin makineyi kullanmasına izin vermeyin. Deneyimsiz kiřilerce kullanıldıđında elektrikli cihazla ok tehlikeli olabilmektedirler.
- Makinenizin bakımını dikkatlice yapınız. Hareketli paralarının dzgn alıřıp alıřmadıđını ve sıkıřtırma yapmadıđını kontrol ediniz, zarar grmř, arızalı veya kırılmıř herhangi bir paranın makineyi tamamen bozacađını unutmayınız. Makineyi kullanmadan nce arızalı parayı deđiřtiriniz. Pek ok kaza, bakımı dođru yapılmamıř makinelerden dolay ortaya ıkmaktadır.
- Kesici ekipmanların daima keskin ve temiz kalmasını sađlayınız. Dzenli ve dikkatlice bakımı yapılmıř ve keskin ekipmanlı makinelerde daha az arıza oluřmaktadır.

- Makinenin ekipman, aksesuar ve diğer bağlantı elemanlarını bu talimatlara uygun olarak ve tarif edildiği şekilde kullanınız. İlaveten, yapılan işi ve çalışma ortamını da göz önünde bulundurunuz. Makinenin kullanım ve üretilme amacı dışında kullanılması tehlikeli durumların oluşmasına neden olur.
- Uzatma kablosunu daima makineden uzakta tutunuz. Fişi prizden çekiniz ve kabloyu eskimiş olma ihtimaline karşı düzenli olarak kontrol ediniz. Makineyi arızalı uzatma kablosunu takarak kullanmayınız
- Kablo zarar görmüş ise, olası kazalardan korunmak amacı ile bir uzman tarafından değiştirilmelidir.
- Makineyi asla kablosundan çekerek hareket ettirmeyiniz. Motor çalışır haldeyken makineyi hareket ettirmeyiniz.

#### 4.5. Servis

- Makinenin servis hizmetini sadece uzman teknik kişiler yapmalıdır; parça değişimlerinde mutlaka orijinal yedek parça kullanılmalıdır. Orijinal yedek parça kullanılması, makinenin güvenli bir şekilde çalışması için çok önemlidir.

#### 5. Elektrikli Dal Öğütücü için Güvenlik Talimatları

- İş güvenliği için koruyucu gözlük, eldiven ve kulaklık kullanınız. Vücudunuza bol gelen giysiler giymeyiniz.
- Makineyi daima uygun ve dengeli bir şekilde kullanınız. Makinenin üzerine dayanmayınız.
- Kullanırken, makineyi mutlaka, düz ve hareketsiz bir zeminde tutun
- Kullanmadan önce, tüm somun ve civataların iyice sıkılmış olduğundan emin olun
- Sadece yağışsız havada kullanınız, asla yağmurlu hava şartlarında kullanmayınız.
- Koruyucu ekipmanlar arızalı ise veya hiç yok ise makineyi kullanmayınız.
- Ellerinizi, vücudunuzun diğer uzuvlarını makineden koruyunuz, uygun giysi kullanarak makinenin besleme haznesinden ve tahliye kısmından el ve ayaklarınızı uzakta tutunuz.
- Besleme haznesine veya yakınına yüzünüzü veya vücudunuzu ve diğer vücut uzuvlarınızı koymayınız, dayamayınız.
- Çalışmanız bittikten sonra makineyi sahipsiz vaziyette bırakmayınız. Motoru kapatıp fişini çekiniz
- Makinenizin zarar görmemesi için besleme haznesine taş, şişe, teneke, metal parçaları gibi sert cisimler atmayınız.
- Eğer makinede tıkanma olursa, motoru kapatın, besleme hazne bölümünü açın ve sıkışmaya neden olan parçaları temizleyin ve herhangi bir arıza olup olmadığını kontrol edin.
- Eğer sigortası atmış ise veya aşırı yük koruması devrede ise makineye çok fazla yüklenilmiş veya aynı prize çok fazla cihaz bağlanmış demektir. Sebebini araştırarak, sorunu gideriniz. Daha güçlü bir sigorta bağlamayınız.
- Uzatma kablosunu çekmeyin ve çok gergin olarak kullanmayın. Aksi takdirde fişe veya kablunun yalıtımına zarar verirsiniz. Böyle bir hasar gözle görülmeyebilir ancak tehlikeli olabilir.

- Makinenin ilk kullanımından önce montajının uygun olarak yapılmış olması gerekmektedir.
- Sadece dış ortamda kullanmaya uygun uzatma kablolarını kullanınız.
- Makineyi kullanmadan önce kablolarda herhangi bir sorun olmadığından emin olunuz.
- Uzatma kablosunu ve/veya fişi prizden çekmeden önce daima makine motoru durmuş olmalıdır.
- Çocukları ve hayvanları makineden uzak tutunuz. Makine kullanılırken diğer herkesin güvenlik nedeni ile asgari 15 metre uzakta durması gerekir.
- Bu makineyi tanımayan, kullanmayı bilmeyen, kullanıcı talimatlarını okumamış yetişkin ve çocuklar makineden uzak tutulmalıdır.
- Makine çalışır haldeyken üçüncü kişilerin güvenliğinden kullanıcı sorumludur.
- Makine sadece Dal Öğütme amacı ile kullanılmalıdır.

**UYARI : Makinenin dönen bıçağı vardır.**



**UYARI : Makine kapatıldığı anda bıçaklar dönmeye devam eder, hemen durmaz.**



- Tamir, bakım veya temizlik işlemine başlamadan önce, makineyi tamamen kapatın, fişi prizden çekin ve bıçaklar tamamen duruncaya kadar bekleyin.
- Elektrikli veya mekanik koruma / muhafaza ekipmanları üzerinde değişiklik yapma, modifiye etme hakkınız bulunmamaktadır.
- Makineyi gün ışığı altında veya çok kuvvetli suni aydınlatma ışığı altında kullanınız.
- Ellerinizi, besleme haznesi veya tahliye kısmına koymayınız.
- Eğer şasesden altıılmadık sesler çıkıyorsa veya titreşim var ise, motoru kapatın ve sebebini araştırın. Genellikle titreşim bir soruna işaretidir.
- Makineyi kullanmadan önce bıçakların düzgün olarak takılmış olduğundan emin olunuz. Makine sadece bıçaklar düzgün olarak takılmış ise çalışır.
- Makine kullanılmadan önce dikkatlice incelenmelidir. İşlevini sorunsuzca yerine getiren makineleri kullanınız,

Eğer makinede herhangi bir arıza veya sorun fark ederseniz, bu risk kullanıcıya geçer. Bu sebeple makineyi kullanmadan önce arızanın tamir edilmiş olması gerekmektedir.

- Güvenlik nedeniyle eskimiş veya hasar görmüş parçalar derhal değiştirilmelidir. Sadece orijinal yedek parça kullanınız. Orijinal olmayan yedek parça kullanımı makineyi bozabileceği gibi, yaralanmalara da sebep olabilir.
- Makineyi sadece sudan arındırılmış alanlarda kullanınız, yağmurda asla kullanmayınız.
- Makineyi kuru ve çocukların erişemeyeceği güvenli bir alanda muhafaza ediniz.
- Genç, engelli veya narin yapıları kişiler yanlarında bir gözetmen olmadan makineyi kullanmamalıdır.
- Çocukların makine ile oynamadığından emin olmak için çocukları kontrolünüzde tutunuz.

### 5.1 Hazırlık :

- Çocukların bu makine ile çalışmasına izin vermeyiniz.
- Yanınızda başka insanlar varken makineyi kullanmayınız.
- Makineyi kullandığınız süre boyunca göz ve kulaklarınızı için koruyucu ekipman kullanınız.
- Üzerinize bol gelen, askısı, kayışı.. vb. sarkan giysiler giymeyiniz.
- Makineyi sadece yeterli boş alan olan yerde (örneğin duvara veya diğer sabit nesnelere yakın olmayan) sert ve düz bir yüzeyde kullanınız.
- Asfaltla kaplı veya çakıl taşlı zeminde makineyi yaralanma tehlikesine sebebiyet vereceği için kullanmayınız.
- Kullanmadan önce güvenliğinizi amacıyla tüm, somun, civata, vida ve diğer bağlantı elemanlarını ayrıca tüm muhafaza ve güvenlik donanımını kontrol ediniz. Makine üzerindeki yıpranmış ve okunamaz haldeki etiketleri yenileri ile değiştiriniz.

### 5.2 Makinenin Kullanımı :

- Makineye aktif hale getirmeden ve çalıştırmadan önce, toplama haznesinin boş olduğundan emin olunuz.
- Yüzünüzü ve diğer uzuvlarınızı besleme hunisine yaklaştırmayınız.
- Ellerinizi ve diğer uzuvlarınızı ve giysilerinizi besleme hunisine veya tahliye kısmına yaklaştırmayınız.
- Daima zemine her iki ayağınız ile ve düzgün olarak basınız. Şasi üzerine dayanıp yaslanmayız. Makineyi beslerken yer seviyesinden daha yüksek bir yerde olmasına özen gösterin.
- Tahliye alanını daima temiz tutunuz.

• Öğütülmek üzere makineye koyduğunuz malzemeler içinde metal parçası, taş, şişe, teneke kutu gibi sert cisimler olmamasına özen gösterin.

• Eğer makinenin kesme mekanizması durur ise veya makineden alışılmadık sesler çıkar ve ya titreşim olursa, makineyi derhal kapatın, bıçaklar duruncaya kadar bekleyin, fişi prizden çekip aşağıdakileri yapınız:

1. Arızayı kontrol edin.
2. Gevşeyen parçaları tespit ederek, sıkın.
3. Arızalı olan yedek parçayı değiştirin veya tamir ettirin. (aynı özelliklerde olacak şekilde)

• Toplama kutusu kullanıyorsanız; parçalanmış ve öğütülmüş malzemelerin bir alanda yığılmasına engel olun. Böylece öğütülen materyalin geri tepmeden tahliye yapılmasını sağlayabilirsiniz.

• Eğer makinede tıkanma oluşursa makineyi kapatın ve tıkanan yeri açmadan önce mutlaka fişi prizden çekin. Potansiyel yangın riskine karşı ve oluşabilecek diğer arızaları engellemek için motoru atık ve kir birikintilerinden koruyunuz. Makineyi kapattıktan sonra bıçakların dönmeye devam ettiğinin unutmuyunuz.

• Tüm güvenlik ve koruma ekipmanlarının iyi durumda olduğundan emin olun ve daima iyi bakın.

• Motorun kumanda ayarları ile oynamayın veya tamir etmeye çalışmayın. Kumanda, güvenli azami hızı düzenleyerek motor ve tüm hareketli parçaları aşırı hızdan kaynaklanan hasarlardan korur. Herhangi bir sorun durumunda, yetkili uzman teknik destek alın.

• Çalışma alanını terk ettiğinizde mutlaka makineyi kapatarak, fişi prizden çekiniz.

• Motor çalışırken makineyi yatırmayın.

### 5.3 Bakım ve Saklama:

• Bakım, onarım, depolama vb. işlemler sırasında makinenin kapalı olduğundan ve fişin de prizden çekilmiş olduğundan, ayrıca tüm parçaların yerinde olduğundan ve tamir araç, gereç ve anahtarların makinadan uzaklaştırıldığından emin olunuz. Tamir veya herhangi başka bir işlem yapmadan önce makinenin soğumasını bekleyiniz.

• Bıçak mekanizmasının bakımı yapılırken güç kaynağının koruyucu kilit donanımı nedeni ile devreye girmedikten emin olunuz, bıçakların daima el mekanizması ile çalışmaya başlatılması gerektiğini unutmuyunuz.

## 5.4 Toplama Kutulu Makineler için İlave Güvenlik Talimatları

- Toplama kutusunu takma ve çıkarma işlemi sırasında makineyi komple kapatınız.

## 6. Kullanım Talimatları



**UYARI: Ambalajı çıkartırken ve makineyi monte ederken yardıma ihtiyaç duyabilirsiniz.**

Ambalajı çıkartıp makineyi kontrol ettikten sonra aşağıdaki uygulamaları yapınız.

### 6.1 Makinanın Montajı :

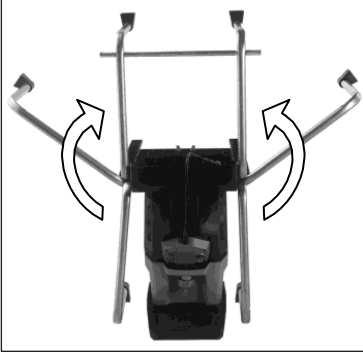

- Makinayı ters çevirin.
- Bacakları yukarı doğru katlayarak, boşluklardan aksi geçiriniz.
- Aksın sağına ve soluna rondelaları takın.



- Boşluk ayarlayıcıyı aks üzerine yerleştirin. Daha sonra tekerlekleri ve muhafaza somunlarını ve jant kapağını takınız.



**UYARI: Tekerlekli makine üzerine yaslanırken dikkatli olunuz, ağırlık dengesi olmayacağı için tehlikeli durumlar oluşabilir.**

## 6.2 Toplama Kutusu

- Emniyet mandalını yukarı doğru kaldırıp toplama kutusunu içeri doğru sürün.



## 7. Makinenin Kullanımı

### 7.1 Açma / Kapama Anahtarı



Açma / Kapama Düşmesi

Açıp kapatmak için açma/kapama anahtarına basınız.

- **Not: Makinenin güç kaynağından bağımsız anı ve beklenmedik şekilde çalışmasını engellemek için elektromanyetik anahtar bulunmaktadır.**

### 17.1 Aşırı Yüklemede Makinanın Korunması

Aşırı yük, makinenin birkaç saniye sonra durmasına sebep olacaktır. Motorun zarar görmesini engellemek için, aşırı yükleme yapıldığında devreye giren uyarı şalteri otomatik olarak güç kaynağı bağlantısını kesecektir.

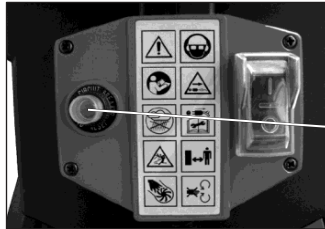

Yeniden Başlatma Düşmesi

- Açma / kapama butonuna ve reset düğmelerine basmadan önce en az 1 dakika bekleyiniz. Eğer motor çalışmazsa aşağıdaki işlemleri uygulayınız.
- Fişi prizden çıkartınız.



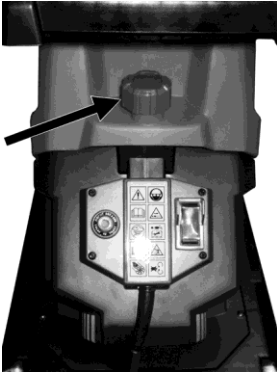

- Civataları gevşetip üst kısmı çıkartınız.
- Kesme ve tahliye elemanlarını dikkatlice temizleyiniz. Kesme ve öğütmeye engel yabancı bir cisim var ise, çıkartınız.
- Üst kısmı tekrar takarak, vidaları dikkatlice sıkınız. Açma/kapama düğmesine basmadan önce reset butonuna basınız.



**UYARI : Yukarıdaki işlemleri yaparken mutlaka koruyucu eldiven kullanınız.**



**UYARI : Makinenin güç kaynağı ile bağlantısını kesmeden ve fişini çekmeden önce vidalarını asla gevşetmeyiniz.**

### 7.3 Makinenin Sökülmesi:

Bazı durumlarda (kullanım sonrası depolama gibi) montaj adımlarının tersi uygulanarak makinenin sökülmesi gerekebilir.

#### 7.4 Kullanıcı Talimatları:

- Sağ taraftaki besleme haznesine malzeme koyabilirsiniz. Makine otomatik olarak aldığı malzemeyi saat yönüne tersine doğru dönen bıçaklara doğru iter.

Makinenin tıkanmaması için bir seferde çok fazla malzeme doldurmayınız. Parçalama yapılacak nesnelere nemli ve çürümüş bahçe atıkları ise, bıçağın bloke olmasını önlemek için bunları öğütücüye atmayın, sadece dalları makineye atın.

- Evsel atıkları (mutfak atıkları gibi) öğütücüye atmayın.
- Özellikle yapraklı dalları makinenin içine başka birşey ilave etmeden çalıştırıp öğütünüz. Öğütülecek malzemenin toplama haznesi içine rahat girdiğinden ve herhangi bir sıkışma, tıkanma yaratmadığından emin olunuz, herhangi bir tıkanma yaratması tahliye sırasında da sorun olacaktır.
- Öğütülecek olan malzemenin makinenin havalandırma girişlerini (muhafaza, vb.) tıkamamasına dikkat ediniz.
- Kalın ve güçlü dalları öğütmek için makinenin uzun süreli çalışması makinenin tıkanma veya sıkışma nedeni ile aniden durmasına sebep olabilir.
- Küçük, kısa dallar ve yaprak gibi materyaller makineyi kolaylıkla tıkayabilir, materyali makinenin içine doğru itirmek için İtici aparatı kullanınız.
- Makineye çok ciddi hasar vereceğinden dolayı öğütme haznesine çivi veya taş gibi malzemeler atılmamalıdır.
- Titreşim durumunda dikkatli olunuz, bu genellikle bıçakların eskimesine veya arızalanmasına işaretidir.

- Bıçakları gerek gördüğünde değiştiriniz.

## 8. Temizlik ve Bakım

### UYARI!

Bakım veya temizliğe başlamadan önce makinenin kapalı olduğundan ve güç kaynağına bağlı olmadığından emin olunuz. Bıçakları temizlerken daima sağlam deri eldiven kullanınız.

1. Makineden tam performans alabilmek için her zaman temiz muhafaza edin.
2. Makineyi her kullanımdan sonra mutlaka temizleyin.
3. Makine üzerine bulaşan hiç bir cismin kurumasına ve sertleşmesine izin vermeyiniz. Bu doğrudan doğruya kesme performansını etkileyecektir.
4. Besleme ve tahliye haznelerinin temiz olduğundan ve herhangi bir atık ve kalıntı barındırmadığından emin olunuz.
5. Tüm somun, vida ve civataların sıkı ve güvenli bir şekilde sıkılmış olduğundan emin olunuz.
6. Daima eskimiş veya arızalanmış parçaları değiştiriniz. Bu değişim uzman teknik personel tarafından yapılmalıdır.
7. Makinenizi tamir edilemeyecek kadar ciddi zararlar verebilecek olan kimyasal ve solvent içeren malzemeler ile asla temizlemeyiniz.
8. Her dört veya beş kullanımdan sonra bıçakları yağlayınız.

### 8.1 Bıçakların Değiştirilmesi

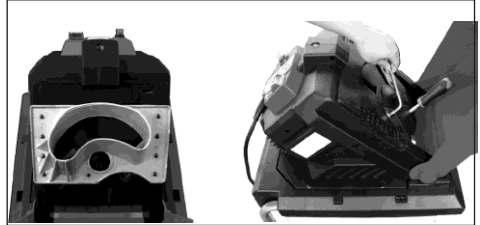

Bıçaklar daima çift olarak değiştirilmelidir. Bunu yapabilmek için, makineyi açın, bıçakların bir tornavida yardımı ile bloke edin ve size verilen Alyn anahtarını kullanarak vidalarını sökün ve bıçakları işlem sırasının tersini uygulayarak takın.



**Makinenizin bakım ve onarımını yetkili servis teknisyenine yaptırınız. Yeterli bilgiye sahip değilseniz asla makineyi tamir etmeye çalışmayın.**



**UYARI : Makineyi temizlemek için asla yüksek basınçlı suyla temizleme ekipmanları veya akan su kullanmayınız. Kir veya bitki kalıntılarını fırçalayarak çıkartınız. Makinenin dış gövdesini bir bez ile temizleyin. Gerekirse, bezi yumuşak bir temizlik malzemesi veya su ile nemlendiriniz.**

## 9. Saklama / Depolama

Uzun süren depolama sürecinde makineyi aşınma, yıpranma ve paslanma gibi durumlara karşı korumak için bıçaklara çevre dostu yağ uygulayınız. Makineyi depoya kaldırmadan önce dikkatlice temizlediğinden emin olunuz ve makineyi kuru ve çocukların erişemeyeceği bir alanda muhafaza ediniz.

## 10. Tamir



**Dikkat! Elektrik ile ilgili tamiratlar sadece uzman elektrik teknisyeni veya müşteri hizmetleri birimi tarafından yapılabilir.**

Eğer Makinenizi bize tamir için gönderirseniz lütfen arızanın ne olduğunu da belirtin.

## 11. Atıkların Bertarafı ve Çevreyi Koruma

Eğer makineniz birgün tamamen kullanılmaz hale gelir ise veya ona daha fazla ihtiyacınız kalmaz ise, lütfen evsel atıklar ile birlikte atmayınız. Çevre dostu ve çevresel geri dönüşümü amaçlayan toplama alanlarında bertaraf ediniz. Bu şekilde plastik ve metal parçalar birbirlerinden ayrılabilirler ve geri dönüşüm sağlanabilir. Geri dönüşüm ile ilgili bilgileri yerel yönetimlerinizden de edinebilirsiniz.



### Sadece AB Ülkeleri için

Elektrikli aletleri evsel atıklarla birlikte atmayın!

Avrupa Birliği'nin 2012/19/EC sayılı, atık elektrik ve elektronik cihazlar ve uygulamaları ile ilgili maddelerine göre; atık elektrikli cihazlar çevre ile uyumlu olarak tekrar kullanıma dönüştürülmesi için ayrı olarak toplanmalıdır.

İade kabulüne geri dönüşüm alternatifi:

Makine sahibinin ürünü elden çıkarması durumunda, iade etme yerine standartlara uygun geridönüşüm işlemini uygulaması gerekmektedir. Atık ekipman aynı zamanda ulusal geridönüşüm yönetimine uygun çalışan bir atık toplama tesisine de alınabilir.

## 12. Yedek Parça

Aksesuar ve yedek parça ihtiyacınız olduğunda servis bölümümüzle irtibata geçiniz.

Bu makina ile çalışırken, bizim tarafımızdan tavsiye edilenler haricinde yedek parça kullanmayınız. Bu tür durumlar yaralanmalara ve makinada hasara sebebiyet verir.

Yedek parça siparişi verirken aşağıdaki bilgilerin de gönderilmesi gerekmektedir:

- Makinenin türü
- Makinenin ürün kodu

## 13. Teknik Bilgiler:

Model:	IEG 2500	
Nominal voltaj	V~	230-240
Nominal frekans	HZ	50
Nominal Güç	W	2500 (S6, 40%)
Yüksüz Hız	rpm	4050
Maks. Dal Açısı	mm	≤40
Toplama haznesi	Litre	50
Ağırlık	kg	14,1
Ses Basıncı Seviyesi (EN 13683/A2:2011)	dB(A)	95,7 (K=3,0)
Gürültü Seviyesi LWA (EN 13683/A2:2011)	dB(A)	111

Servis ömrü S6 40% (tam yüklenme: 4dk, yüksüz: 6 dk.)

Koruma Sınıfı II; Koruma Derecesi IP24

Önceden bilgi vermeksizin teknik ve görsel değişiklik yapma hakkımız saklıdır. Bu kullanım kılavuzunda verilen tüm bilgiler garanti haricidir. Bu kullanım talimatlarına dayanılarak herhangi bir dava açılmaz.

## 14. Garanti

Bu makine için bayi dışında üretici de son kullanıcıya bazı garanti imkanı sunmaktadır. Garanti süresi orijinal satınalma evrağında makine teslim edildiğinde ibraz edilen tarih itibari ile 24 aydır.

**Ticari amaçlı kullanım veya kiralama şeklindeki kullanımlar garanti kapsamı dışında bırakılmıştır.** Uygun olmayan kullanım sonucunda veya uygun olmayan ekipman/yedek parça kullanımından dolayı meydana gelen parçaların aşınması veya zarar görmesi, orijinal olmayan yedek parça kullanımı, makineyi çarpma, kırma, zorlama, motorun aşırı çalışması garanti kapsamı dışındadır. Garanti parça değişimi sadece bozulan parçaları kapsar, komple makineyi kapsamaz. Tamir garantisini yetkili servis tarafından veya üreticinin müşteri hizmetleri tarafından yürütülmektedir. Yetkili olmayan herhangi bir kişinin müdahale etmesi durumunda garanti geçersiz sayılacaktır. Tüm posta, kargo veya teslimat masrafları sonradan doğacak masraflar da dahil olmak üzere müşteriye aittir.

## 15. AT Uygunluk Beyanı

Biz, **Schlesier Straße 36, D-64839 Münster** adresinde kurulu **ikra GmbH** olarak şahsi sorumluluğumuz altında olan ürünümüz "**IEG 2500 Elektrik Motorlu Dal Öğütme Makinesi**" ürününün bu deklarasyon ile **2006/42/EC** (Makine Direktifi) ve **2014/30/EU** (EMV-Kılavuzu) ve **2000/14/EC + 2005/88/EC** (Ses Direktifi) ve içeriğindeki değişiklikler uyarınca temel güvenlik ve sağlık gerekliliklerine haiz olduğunu bildiririz. Güvenlik ve sağlık gereksinimleri ilgili uygulamalarda aşağıda belirtilen direktifler, standartlar ve/ veya teknik şartname dikkate alınmıştır.

**EN 60335-1:2012/A2:2019; EN 50434:2014;**  
**EN 50581:2012**  
**AfPS GS 2019:01 PAK**  
**EN 55014-1:2017; EN 55014-2:2015**  
**EN 61000-3-2:2014; EN 61000-3-11:2000**

Ölçülen gürültü seviyesi 108 dB (A)  
Garanti edilen gürültü seviyesi 111 dB (A)

Uygunluk beyanı metodu bölüm V / Directif 2000/14/EC

Münster, 14.10.2020



Matthias Fiedler, Technical Management Ikra GmbH  
Maintenance of technical documentation:  
Matthias Fiedler, Schlesier Strasse 36, DE-64839 Münster

16. Sorun Giderme		
SORUN	SEBEBİ	ÇÖZÜMÜ
Motor çalışmıyor	Güvenlik kilidi	Vidaları iyice sıkın
	Elektrik kesintisi	Fiişi, prizi, sigortayı, kabloları ve tüm güç kaynaklarını kontrol edin.
Makine düzgün çalışmıyor	Besleme ünitesinde tıkanma	Makineyi kapatın. Sıkışan malzemeyi besleme ünitesinden çıkartın. Makineyi tekrar çalıştırın ve bir miktar sert dal koyun ki makine ilk kestiği cismi hemen tekrar yakalayamasın.
	Öğütülen malzeme çok fazla yumuşak	Bir miktar odun veya öğütülmüş kuru dal koyun.
	Bıçak kilittenmesi	Vidaları gevşetin. Makineyi açın ve sıkışmaya neden olan cismi oradan çıkartın.

## 17. YETKİLİ SERVİS LİSTESİ

1. ZİMAŞ ZİRAAT MAKİNALARI SAN. VE TİC. A.Ş.  
1202/1 Sokak No. 101/G Yenışehir / İZMİR  
Tel: 0232 4591581 Faks: 0232 4572697  
mail: [info@zimasziraat.com](mailto:info@zimasziraat.com)



Tel: +90(232) 436 46 18  
+90(232) 459 40 94

2. ANADOLU JEN. İNŞ. İTH. İHR. SAN. VE TİC.LTD.ŞTİ.--  
Mersinli Mah. 2830 Sok. No:18 1.Sanayi Sitesi  
Konak/ İZMİR  
Tel: 0(232) 4330243 – 4572728  
Faks: 0(232)- 4582810
3. ÜNSALLAR MAK. MOTOR SAN. TİC. LTD. ŞTİ.  
Çankırı Caddesi Yıba Çarşısı 2. Zemin No: 45/46  
Dışkapı / ANKARA  
Tel: 0312 3245302 Faks: 0312 3241819
4. BAHAR OTOMOTİV SAN. TİC. LTD. ŞTİ.  
Tersane Caddesi No: 13  
Karaköy / İSTANBUL  
Tel: 0212 2386991 Faks: 0212 2386993  
mail: [alikemal@baharbahce.com.tr](mailto:alikemal@baharbahce.com.tr)
5. GÜVEN MOTOR / CEMİL METİN  
Cumhuriyet Mahallesi 668 Sokak No: 20  
Muratpaşa / ANTALYA  
Tel: 0242 3442267 Faks: 0242 3343853
6. ORMANCI MOTOR TİCARET / MUSTAFA BADEM VE ORTAĞI  
Eski Sanayi Bölgesi 3. Cadde No: 49- KAYSERİ  
Tel: 352 320 18 26 Faks: 352 320 18 26
7. MARMARA TARIM /AYŞE DERYOL  
Zafer Mah.Ankara Cad.NO:5/B, OSMANGAZI/BURSA  
Tel: (224) 256-77-34 Faks: (224) 256-77-43
8. OTO OĞUŞ LOMBAR. YETK. SERVİSİ  
HAYDAR OĞUŞ-HESBİ TURAN ORTAKLIĞI  
Sanayi Sitesi C Blok No:32 / ERZURUM  
TEL: (442) 242-77-27, FAX: (442) 233-80-31
9. EGE ZİRAİ VE BAHÇE MAK. SATIŞ VE SERVİS  
HİZMETLERİ-ERTUĞRUL CIRIK  
Çamdibi Kamil Tunca Bulvarı No: 18/A-Çamdibi  
BORNOVA /İZMİR  
TEL: (232) 435 08 92

10. MOTORCU ERDAL- ERDAL TEZER  
Değirmendere Mah. Adasan San. Sitesi 5. Sok. A  
Blok No:4; KUŞADASI /AYDIN  
TEL: 256/811-21-97
11. UĞUR TARIM HATİCE ÖZDEN AŞICI  
Kültür Mah. Mimar Sinan Cad. No:2/10  
ALIAĞA /İZMİR  
TEL: 232/616-13-00
12. İLYAS BOBİNAJ/ İLYAS YELKİ  
Araççılar Çarşısı No: 4/A Ilıca ÇEŞME/İZMİR  
TEL: 232/716-90-36
13. ATİLLA USTA ÇİM BİÇME MAK. YEDEK PARÇA  
SERVİS - CEMİL ÖZ  
Orta Mah. Manavgat Cad. 1044 Sok. No:1-B SERİK  
/ANTALYA  
TEL: 242/722-29-77 FAX: 242/722-29-77
14. TAŞPINAR MAKİNA TİCARET VE SANAYİ LTD.ŞTİ.  
Yeni Sanayi Sitesi 5.Blok No:19 / İSPARTA  
Tel: 0246 222 28 00 Faks: 0246 222 29 00  
mail: [taspinarmakina@gmail.com](mailto:taspinarmakina@gmail.com)
15. HİZMET TARIM-MURAT SAYAR  
Uzun Mustafa Mah. D-100 Karayolu Cad. No:459/A  
81010, MERKEZ- DÜZCE  
Tel: 380 524 22 99 Faks: 380 524 22 99  
mail: [info@hizmettarim.net](mailto:info@hizmettarim.net)
16. DOĞA TARIM MARKET  
Altınoluk mah. Akçam Caddesi No:24/A,  
ALTINOLUK – EDREMIT- BALIKESİR  
Tel: 0266 396 90 09  
mail: [bekirdonat10@gmail.com](mailto:bekirdonat10@gmail.com)
17. DEDE TARIM MAK. SAN. TİC. (MERKEZ)  
Mrk: Serdaroğlu Mah. Denizli Karayolu Üzeri  
No: 14/A – KÖŞK - AYDIN  
Tel: 0256 461 17 96, Şube: 0256 212 18 19  
Faks: 0256 461 17 96  
mail: [dedetarim@hotmail.com](mailto:dedetarim@hotmail.com)
18. ALFA BAHÇE VE TARIM MAKİNALARI.  
SAN.TİC.LTD.ŞTİ. (şube)  
İsmetPaşa Mah.Atatürk Bulvarı No:114/A - YALOVA  
Tel: 0(226) 813 02 13-14  
mail: [info@alfabahce.com](mailto:info@alfabahce.com)
19. UĞUR TARIM MAKİNA SANAYİ-  
HALİL UĞUR SIDAN--Hürriyet Mah.15.Sokak  
No:142/7-A AKHİSAR/ MANİSA  
Tel: 0236 412 88 88; Fax: 0236 413 58 58  
mail: [ugurtarmak@hotmail.com](mailto:ugurtarmak@hotmail.com)